

Bělehradská 29

Byt č. 53

5./6. NP 2,5+kk 79,3 m²

ID nemovitosti BEL53
Vlastnictví osobní
Orientace sever
Stav při předání po rekonstrukci
Parkovací stání ne

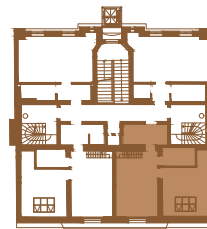

umístění na 5. NP

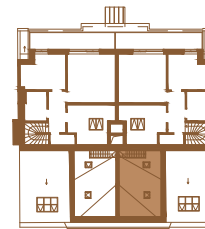

umístění na 6. NP



pohled z ulice

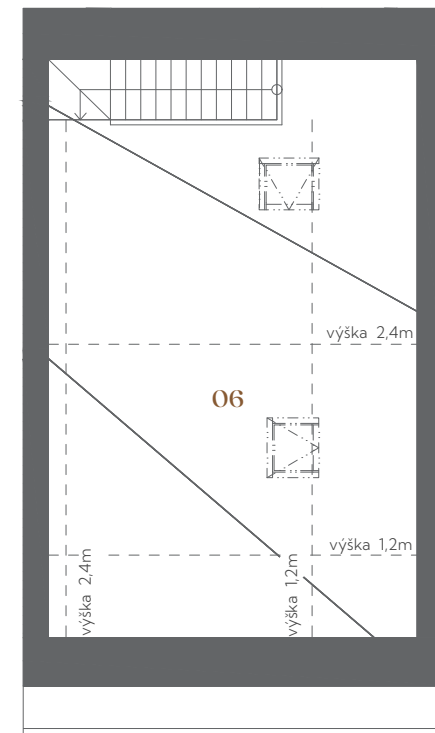
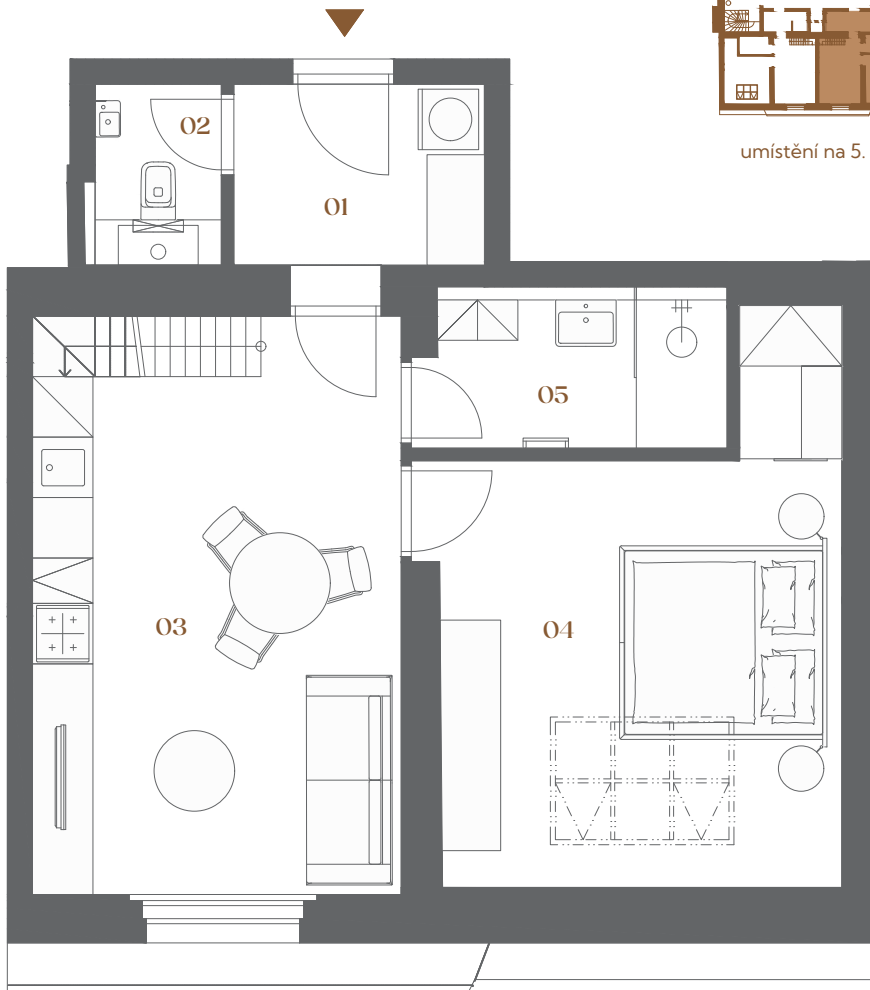

01	Předsíň	4,8 m ²
02	WC	2,2 m ²
03	Obývací pokoj + kk	21,0 m ²
04	Ložnice	19,0 m ²
05	Koupelna	4,7 m ²
06	Komora	20,1 m ²

Svislé konstrukce 4,5 m²

Podlahová plocha 76,3 m²

Sklepní kóje 3,0 m²

Celková plocha 79,3 m²



Poznámka: Podlahová plocha jednotky je vypočtena dle vyhlášky č. 366/2013 Sb., v platném znění. Plochy jednotlivých místností jsou pouze orientační. Dispozice mohou vizualizovat možný budoucí stav, přesné parametry jsou specifikovány v příslušné smluvní dokumentaci. Vyobrazené vybavení nemusí být součástí dodávky. Developer si vyhrazuje právo na drobné úpravy. Případná změna dispozice nebo materiálů podléhá splnění obecně závazných stavebních a právních předpisů.

prodej@psn.cz
+420 725 773 773
by **PSN** 
belehradska29.cz

Bělehradská 29

Residential unit No. 53

F4, F5 2,5+kk **79,3 m²**

Property ID BEL53

Ownership personal

Orientation north

Condition at handover renovated

Parking space none

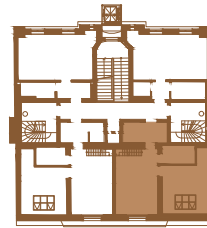

location on 4F

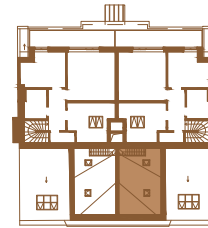

location on 5F



Bělehradská street

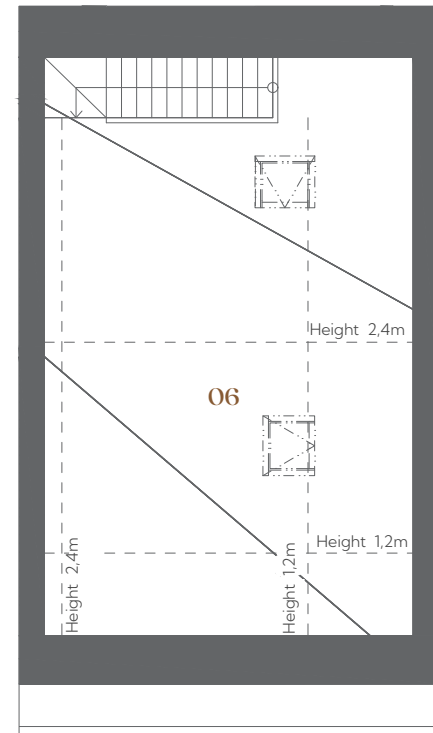
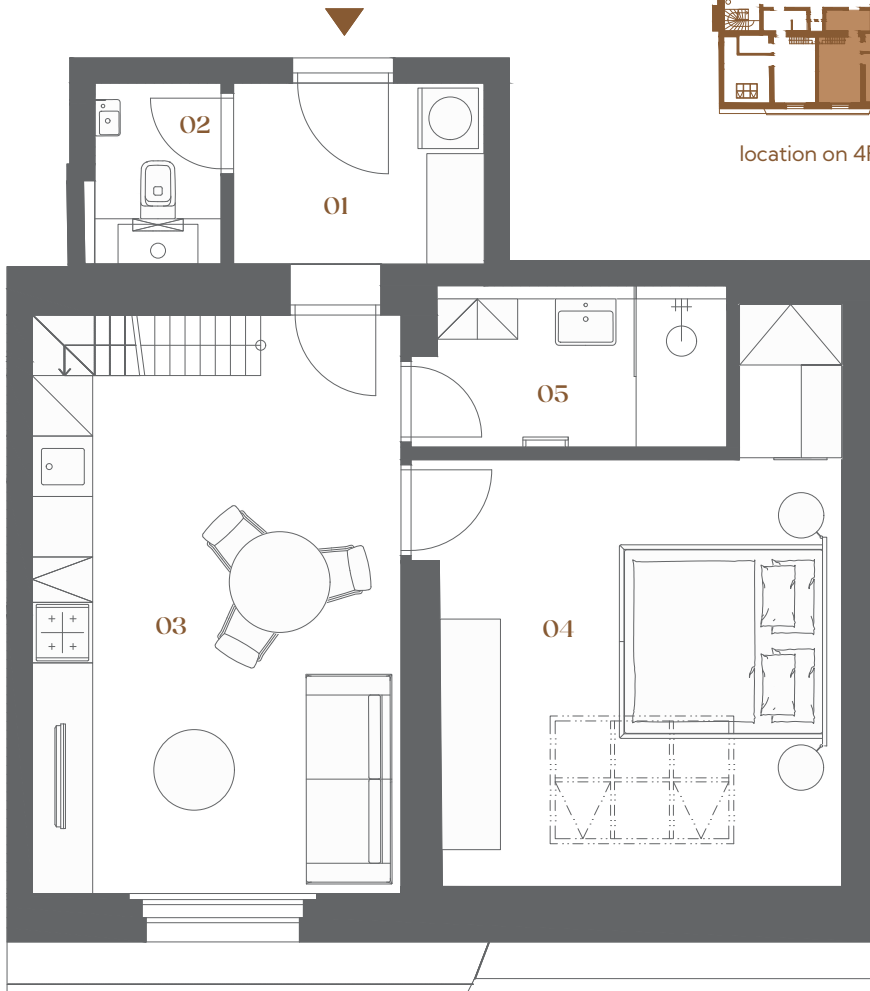

01	Hallway	4,8 m ²
02	WC	2,2 m ²
03	Living + kitchenette	21,0 m ²
04	Bedroom	19,0 m ²
05	Bathroom	4,7 m ²
06	Chamber	20,1 m ²

Vertical structures 4,5 m²

Floor area **76,3 m²**

Cellar cubicle 3,0 m²

Overall area **79,3 m²**



Note: The floor area of the unit is calculated according to the decree No. 366/2013 Sb. The areas of the individual rooms are approximate only. The layouts may visualize a possible future state, the exact specifications are defined in the contractual documentation. The depicted furnishings may not be included in the delivery. The developer reserves the right to make minor modifications. Any changes to the layout or materials comply with generally binding construction and legal regulations.